

ひがしね 議会だより

2019
7.31

HIGASHINE GIKAI PUBLIC INFORMATION No.110

特 集

議会改革

～これまでの歩み～



東根市議会

検索



議会改革

4年間の主な取り組み

東根市議会では、さらなる議会の活性化を目指すため、平成28年3月に「議会の未来検討委員会」を発足させ、様々な取り組みについて検討してきました。その中から実施されたものを紹介します。



パソコン以外に、スマートフォンやタブレットでも視聴出来るようになりました。

平成30年5月

- ・議会インターネット中継がスマホでも視聴可能に

- ・本会議のほか、常任委員会も気軽に傍聴できるようになりました。
- ・議案に対する賛否を議会日より、議会ホームページにて公開しています。

平成29年6月

- ・政策提言書の提出
- ・政務活動費の公表

平成29年3月

- ・委員会等の傍聴
- ・議案に対する賛否の公開

議会ホームページにおいて、収支報告書は領収書も含め全て公開しています。

平成28年5月

- ・公共施設等への会期情報の掲示

議会広報委員会で作成したポスターを、市内各所に掲示しています。



議会として、災害時に的確かつ迅速に対応できるよう基本的な方針を定めたものです。

平成31年2月

・災害時等の対応指針の策定

適切に審議、処理するため、陳情の取り扱いを明確にしました。

平成30年11月

・タブレット端末の導入

効果的な議会運営、迅速な議案審査・情報共有を図りました。庁内のペーパーレス化にも貢献しています。

平成30年9月

・陳情に関する「東根市議会申合せ事項」の見直し



平成30年8月

・政務活動費の使途基準等の明確化

政務活動費の使途について明確に定め、透明性を確保し、利便性を高めました。

今後の主な検討項目

テーマ	検討項目
市民に開かれた議会	<ul style="list-style-type: none"> ● 請願者・陳情者による趣旨説明の実施 ● 各団体、行政委員会、地区等との懇談会
政策提言・立案機能の強化	<ul style="list-style-type: none"> ● 所管事務調査を核とした政策提言・立案 ● 政策形成サイクルの確立
議員のあるべき姿	<ul style="list-style-type: none"> ● 議会評価、議員評価の導入 ● 質問・質疑・討論等の充実
議会運営のあり方	<ul style="list-style-type: none"> ● 十分な審査期間の確保 ● 質問時の補助資機材の活用
議会基本条例	<ul style="list-style-type: none"> ● 議会基本条例の制定



▲各常任委員会からの政策提言書を市長に提出しました。(平成29年6月)

東根市のこんなことが決まりました

●会期 5月30日～6月21日

【賛否が分かれた議案】

会派名	議員名	議案 議第38号、 議第45号、 議第48号、 議第55号 (計6議案)
ひがしね創生会	細矢 俊博	○
	白井 健道	○
	高橋 鉄夫	○
	清野 忠利	○
鴻志会	浅野目幸一	○
	佐藤 直	○
政清・公明	阿部 綾子	○
	原田 利光	○
	河村 豊	○
	高橋 光男	○
東輝会	秋葉 征士	○
	片桐 勝寿	○
	山科 幸子	○
無会派	清野 貞昭	○
	今野 孝	×
	高橋ひろみ	○
	加藤 信明	議長

○=賛成 ×=反対

※議長は採決に加わりません。

この中から3項目をピックアップ!

議論された案件	件数
専決処分の承認	3件
条例設定、一部改正	11件
事件決議	5件
補正予算	2件
同意人事	2件

※詳細は、市ホームページをご覧ください。

ポイント1



障がい者理由とする差別解消が推進されます

議第39号 東根市障がい者理由とする差別の解消の推進に関する条例の設定について

こんな意見がありました

議員 障がい者差別解消支援協議会の構成は、多角的な視点が反映できる体制となっているか。
健康福祉部長 社会福祉協議会、教育機関、商工会、ハローワーク、子育て健康課、事務局を福祉課が担う予定。
議員 法律の制定から時間が経過しているが、何故か。
福祉課長 法律の制定を受け、平成28年4月に努力義務とされた事業所としての対応要領を策定し、今般の条例制定となった。
議員 県内の他市町村の策定状況は。
福祉課長 平成28年4月に山形県が条例を制定。平成29年4月に山形市、6月に川西町、12月に飯豊町、平成31年4月に米沢市が条例を制定している。

採決に先立ち、「障がいのある人もない人も平等に暮らせる地域づくりの基盤は、地方自治体であり、障がいの定義や禁止される差別を各地方自治体で定める必要がある。障がい者の権利を救済するシステムは地域の実情にあった実効性のあるものが必ず「要」との賛成討論がありました。



ポイント2



消費税関連4条例は賛成多数で可決されました

議第45号 東根市道路占用料徴収条例の一部を改正する条例の制定について

議第46号 東根市下水道条例の一部を改正する条例の制定について

議第47号 東根市水道給水条例の一部を改正する条例の制定について

議第48号 東根市工業用水道給水条例の一部を改正する条例の制定について

こんな質疑がありました

議員 消費税増税に伴い上下水道使用料にかかる消費税収はどうなるか。

建設・水道部長 平成29年度決算を例にすると、水道料金は約1953万円の増、下水道使用料は約1282万円の増となる。

議員 上下水道使用料にかかる消費税だけでも、本市全体では3000万円を超える増税となる。家計支出全体を考えると、影響の大きさは容易に想像できる。消費税増税には反対する。

こんな意見がありました

議員 国の消費税引き上げに市が従わなければ、税率引き上げ分はどこが負担するのか。

法律に従い業務を遂行することが市として正しい判断ではないか。

ポイント3



開発行為により整備される道路も安全性・利便性の高い道路に

議第53号 市道路線の認定について

民間事業者の開発行為により新たに整備された道路で、市道としての配慮もなされていることから、全員異議無く可決されました。

こんな意見がありました

議員 今回、新たに整備された道路は行き止まりにはならず、冬季間の除雪作業についても配慮されていると見受けられる。

建設部長 新たに整備される区域内の公園は、雪押し場として活用していきたい。

議員 開発行為による道路計画においては、開発業者に対し、協議の段階から安全性に配慮した利便性の高い道路整備となるように適切な指導助言を行うことを要望する。



先生の生命と健康を守り 子どもにいきとどいた教育を



今野 孝 議員

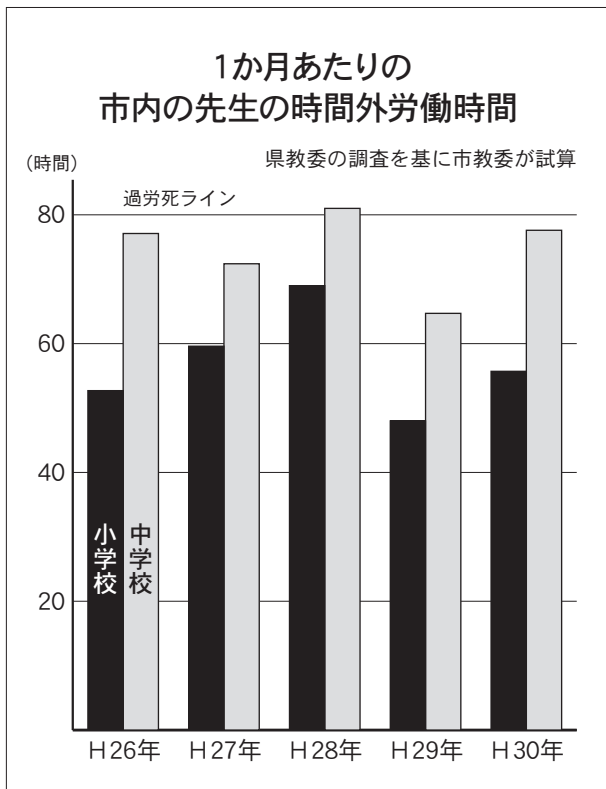

異常な長時間労働の是正を

市内小学校の先生は、毎月60時間あまりの時間外労働をしている。中学校の先生は約75時間。ときには、『過労死ライン』を超えて働いている。(グラフ参照)

この異常な働き方の改善は、先生方の生命と健康を守り、子どもたちに、いきとどいた教育を保障するためにも緊急の課題である。

議員 働き方改革法の施行に伴い、教育現場はどう変わったか。

教育長 小学校では『午前5時間制』を導入した学校がある。中学校では『部活指導員』を全校に配置した。

議員 午前5時間制は、子どもへの配慮を欠いている。慎重な精査を要望する。

議員 勤務実態把握システムは整備されたか。

教育次長 小学校1校で、タイムカードによる勤務時間管理を試行している。

議員 全教職員対象の

ンケート調査は実施したか。

教育次長 現場の負担軽減や調査の効率性等を考慮し、実施を見送った。

議員 多忙で追いつめられている教職員の『生の声』を聞いてほしい。勤務実態把握システムの速やかな整備と併せて強く要望する。

第9次地方分権一括法が市政に及ぼす影響は

議員 社会教育施設は、市長部局に移管するのか。

市長 本市の社会教育施設は、現在の管理運営体制の中で活発な活動を行っている。現時点では市長部局への移管の必要性はないと捉えている。

議員 放課後児童支援員配置基準の緩和による影響について伺う。

市長 市内の学童保育では、基準を上回る数の支援員等を配置している。分権一括法施行後も現在と同様、利用児童の利益と安全を最優先にした運営を促していく。

一般質問

※質問議員が責任を持って
原稿を作成しています。



白井 健道 議員

今を生きる我々の責任とは？

6次産業、農業の担い手、 食品ロス、道德教育、環境整備

日本社会は人口減少が課題だが、35年後の世界人口は百億人とも言われる。今を生きる我々世代はこれから生まれてくる将来世代に、経済、環境、教育など大きな責任を負っている。

6次産業化の成果と課題

市長 昨年度末に成果と課題を分析。4月の総会で約240名の会員と共有。GI「東根さくらんぼ」の認証や人材育成などの成果があった。今後は、6次産業化の実践、農業者と商工業者の連携促進などを支援していきたい。

議員 中小企業家同友会の有志で果樹農家とワイン醸造所と連携した六次産業化ビジネスを実践。交流人口拡大、地域経済活性化、耕作放棄地対策に取り組んでいる。コワーキングスペースでのビジネスコンテントがきっかけである。引き続き応援願いたい。

担い手確保も見据えたJICAとJA連携への対応

市長 多様な担い手確保の手段として国際協力は期待できる。市農協の動向を注視しながら、受入環境の支援を研究したい。

食品ロス対策の成果と課題

市長 3010運動も定着。市報やイベントでの啓発を継続している。

議員 食品ロス削減推進法が成立した。以前提案した食材持ち帰りのドギーバッグの普及も検討願う。



食べ残したら

ドギーバッグで持ち帰り

道德教育に期待すること

議員 敗戦による価値観の揺らぎと経済偏重、インターネット普及による匿名の誹謗中傷など卑怯な行為が社会問題化。家庭教育の充実、「ならぬものはならぬ」といったシンプルで力強い価値観、規範意識の復活、家族や先祖への感謝などを道德教育に期待。

小田島地区の住み良い環境
都市計画マスタープラン

議員 特に公園整備が求められている。マスタープラン策定の今後の予定は。
建設部長 令和3年3月までに策定。今年度は、市民アンケート、市民懇話会、地域別懇談会でのワークショップなどを開催し、原案を作成する。来年度は、原案に基づき具体的な構想や施策を検討したい。



障がい者(児)や 家族が利用しやすい 日中一時支援サービスへ！



河村 豊 議員

障害児通所支援の現状

議員 「障害児通所支援」

には、未就学児を対象とした「児童発達支援」、就学児が授業後や休みの日に通う「放課後等デイサービス」、医療型児童発達支援や保育所等訪問支援がある。これらは、障害のある子どもが住んでいる地域で療育や支援を受けやすくするために設けられた。当市における現状は。

東根市障害者地域生活支援事業

障害者の日常生活及び社会生活を総合的に支援するため、東根市が実施する事業

- | | |
|------------------|-------------------|
| (1) 相談支援事業 | (7) 日中一時支援事業 |
| (2) 意思疎通支援事業 | (8) 社会参加促進事業 |
| (3) 日常生活用具給付等事業 | (9) 福祉ホーム事業 |
| (4) 移動支援事業 | (10) 手話奉仕員養成研修事業 |
| (5) 地域活動支援センター事業 | (11) 成年後見制度利用支援事業 |
| (6) 訪問入浴サービス事業 | |

市長 児童発達支援の利用は、年々増加傾向にある。市内2箇所、市外10箇所の事業所でサービス提供を受けている。

放課後等デイサービスも同様に増加傾向で、市内5箇所の事業所でサービス提供しており、市内外の事業所も含め、支援環境が整いつつある。

障がい者(児)が利用する「日中一時支援」について

議員 障害者等の日中の活動の場を確保し、家族の就労支援及び家族の一時的な休息を目的とし、就労移行支援や就労継続支援A型、B型での活動を終えた後の障がい者の過ごし方として、「日中一時支援」は、夕方

の短時間での継続的な利用ニーズがある。
市長 「放課後等デイサービス」は、延長すれば19時頃まで利用できるが、就労継続支援や就労移行支援は16時頃まで。その後の支援が途切れ、家族の就労へ

の影響や介護負担の増加が想定される。

「放課後等デイサービス」や、就労継続支援の事業所と意見交換を行い、「日中一時支援事業」が、適切に運用されるための環境整備を進める。

議員 「日中一時支援サービス」を利用するために市が契約している施設は、

健康福祉部長 大石田町、新庄市、山市の市外事業所のみ。今後は、市内の事業所にも状況を確認し、受け皿の確保に努める。

議員 「東根市日中一時支援事業実施要綱」の内容を改めることや、市内で契約できる事業所を掘り起こすことで課題解決に向かうことを強く要望する。



一般質問

※質問議員が責任を持って
原稿を作成しています。

安心・安全なまちづくり実現のために

○防災の備えについて

○神町地区西側へ避難所を



山科 幸子 議員

防災体験学習とあわせて芋煮会

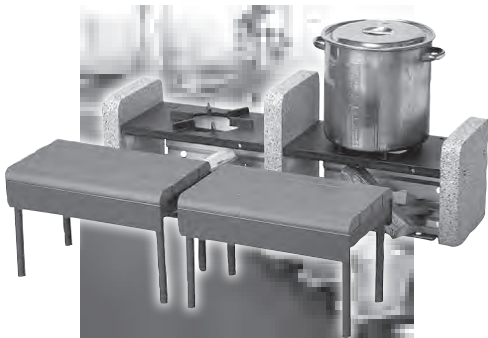

▲防災公園のかまどベンチ

防災の備え①備蓄品

議員 東根市は、これまで大きな災害もなく過ごしやすいまちである。近年の異常気象や火山に囲まれているため、何時災害が起るかわからない。安心・安全なまちづくりの要である防災の備えはどうか。

市長 生活困難者に対し食料や水、生活必需品を提供するため、備蓄品の購入と管理を行っている。飲料水を無償で提供する「災害対応型自動販売機」が市内の施設3か所に設置されている。

議員 備蓄品の品名と数量、保管場所を伺う。

総務部長 避難者を約5千人と想定し、飲料水や食料品と簡易トイレ、毛布等を備蓄している。保管場所は、消防署・神町防災センター・旧白水川ダム事務所である。

議員 ニーズにあった備蓄品の整備管理をお願いする。災害対応型自動販売機には充電機能が付いたものなど種類が豊富。場所と機種を増やしていくべきだ。

防災の備え②防災公園

議員 運動や憩いの場である緑地や公園は、災害時には避難場所となる。防災機能があれば、防災訓練の場となって災害に強いまちになる。まもなく健康遊具の整備が終了する。防災公園の整備を要望する。

市長 公園・緑地は、防災機能を有した「指定緊急避難場所」として研究していく。

神町西側地区の避難所について

議員 神町地区西側は人口増加が著しく、5年間で1.4倍の553人が増加している。行政区は、JR軌道をはさんで東西に構成されている。身の安全を確保する一時避難所は、市が自主防災会をリードし、避難所の設置をすべきではないか。

総務部長 (株)明立工業と自主防災会でしっかりと協議をして、一次避難所として認定できるような手続きをとっていきたい。

地域別人口の推移

住民基本台帳より

	①H25.7.31		②H31.4.30		②-①増減	
	世帯数	人口	世帯数	人口	世帯数	人口
東根	6,302	18,344	7,010	18,832	708	488
東郷	998	3,236	993	2,840	-5	-396
高崎	515	1,719	489	1,462	-26	-257
神町 (自衛隊除く)	4,083	11,933	4,668	12,954	585	1,021
うち神町西側地区	484	1,438	702	1,991	218	553
大富	1,325	4,426	1,506	4,489	181	63
小田島	1,064	3,491	1,141	3,442	77	-49
長瀬	715	2,592	700	2,272	-15	-320

神町西側地区：神町西一丁目～神町西六丁目

一般質問 Q & A

市内の中小商工業者への 支援について



秋葉 征士 議員



議員 中小・小規模事業者の経営状況は厳しさがあり、県内の業況が小企業・中小企業とも、全国中小企業動向調査結果の2019年1月～3月期によると、2期ぶりに悪化している。東根市の中小商工業者も好感感が感じられない状況と言われており、市内中小商工業者は自ら様々努力をしているが、厳しい状況におかれているので何らかの支援をすべきと考えるがどうか。

市長 本市では市内の中小商工業者の経営努力に対し、運用資金や設備投資を支援する「東根市商工業みらい応援利子補給補助事業」や、店舗の魅力を高め顧客の確保を目指す「東根市商業活性化事業」により、市独自で支援している。

議員 2つの補助制度の実績はどうか。

経済部長 「東根市商工業みらい応援利子補給補助事業」の平成30年度の利子補給実績は新規認定22件、利子補給件数94件、利子補給金額376万577円。創設時から6年度の合計は認定件数175件、利子補給総額2千673万5千367円となっている。

「東根市商業活性化事業」の平成30年度の実績は補助交付件数8件、補助金額421万5千円。創設時から5年度の合計は補助交付件数60件、補助金額3千20万9千円となっている。

議員 国内の景気に比べ、県内の景気は悪化しているという情報もあり、市内中小企業も自助努力を行いなから頑張っている。

「商工業みらい応援利子補給補助事業」も「商業活性化事業」ともこれまで多くの実績を挙げています。さらに利用しやすい制度となるよう考えてもらいながら、引き続き市内中小商工業者、中小企業者が意欲を持って事業を推進できるようにこの制度を実施して頂きたい。発展する本市にとって、商工業の振興・農業の振興は欠かせないものであり、特に中小規模の事業者には今後とも様々な支援策を講じていただくようお願い申し上げます。

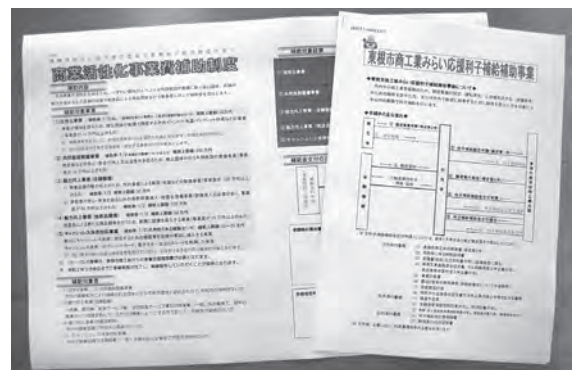

政務活動費 平成30年度 収支報告の概要

- ☆政務活動費とは…①議員が行う調査研究その他の活動に必要な経費の一部として支給される費用（東根市の場合）
- ②議員1人あたり年150,000円を限度に支給
 - ③議員個人ではなく会派に支給（会派に属さない議員は無会派として支給）
 - ④収支報告書を作成・提出し、残額が生じた場合はすべて市に返還
 - ⑤収支報告書に領収書などの添付を義務付け

議会ホームページで領収書も含めすべて公開中！

◆平成30年4月～平成31年3月◆

会派名等	所属議員 (◎代表者)	対象 議員数	交付額	支出額	主な用途	備考
ひがしね 創生会	◎細矢 俊博 白井 健道 高橋 鉄夫 清野 忠利	4	600,000	545,570	・清溪セミナー等研修費 ・財務省東北財務局等視察	
鴻志会	◎浅野目幸一 佐藤 直	2	300,000	161,317	・湖南省、各務原市視察 ・市政報告、意見交換会	
政清・公明	◎阿部 綾子 原田 利光 高橋 光男 河村 豊 秋葉 征士	5	750,000	617,378	・地方議員研修会、合同視察研修会ほか ・桐生再生視察	
東輝会	◎片桐 勝寿 山科 幸子 清野 貞昭	3	562,500	40,370	・現行自治六法追録代ほか	H30.12.29 所属議員数変更 4人→3人
無会派	今野 孝	1	150,000	148,578	・議員の学校参加経費 ・コピー機リース料、書籍購入ほか	
//	高橋ひろみ	1	150,000	80,658	・湖南省、各務原市視察 ・市政報告、意見交換会	
//	加藤 信明	1	150,000	11,450	・現行自治六法追録代ほか	

※議長・副議長は無会派となります。

議員表彰

6月11日、東京都で全国市議会議長会第95回定期総会が開催され、本市議会より3名が表彰されました。

特別表彰

- ◎議員在職20年以上
故・森谷政志 議員

一般表彰

- ◎議員在職15年以上
加藤信明 議長 浅野目幸一 議員



将来の夢に向かって

東根小学校 6年

大内 一輝さん

ほとくの将来の夢はプロのバスケットボール選手になることです。そのために、スポーツ少年団で

一生懸命練習をがんばっています。

特にがんばっていることは、一つ一つのシュー



トをしつかりていねいに打つことと、体幹をきたえることです。バスケットのメニューをするときは、体のバランスを意識して取り組んでいます。その結果、少しずつ体幹が強くなってきて、体勢がぐずれたときに、すぐに直すことができるようになりました。シュートする時は、適当に打ってしまうことが多く、コートからおこられることもありました。でも、母からたくさんアドバイスをもらって、少しずつ一つ一つていねいに打つように気を付けるようになりました。

これまでの練習を通して、自分ががんばろうと決めたことを一生懸命にすると、上手になることが分かりました。これからも、練習をおだにせず、一つ一つを大切に夢の階段を上りたいです。

令和元年第3回定例会 日程のお知らせ

8月29日から
9月20日まで
開催予定

8月29日(木) 開 会
本 会 議
決 算 特 別 委 員 会
予 算 特 別 委 員 会
9月2日(月) 本 会 議 (一 般 質 問)
3日(火) 本 会 議 (一 般 質 問)
5日(木) 本 会 議 (総 括 質 疑)
決 算 特 別 委 員 会
予 算 特 別 委 員 会
各 常 任 委 員 会

9月11日(水) 決 算 特 別 委 員 会 各 分 科 会
12日(木) 決 算 特 別 委 員 会 各 分 科 会
13日(金) 各 常 任 委 員 会
20日(金) 決 算 特 別 委 員 会
予 算 特 別 委 員 会
本 会 議
閉 会

※ 日程は、定例会告示後の議会運営委員会で正式決定します。詳しくは議会事務局にお問い合わせください。

令和元年第2回定例会では、延べ26名の皆様に議会を傍聴していただきました。第3回定例会もぜひお越しください。

編集後記

議会だより110号はいかがでしたでしょうか。現在の広報委員会での最後の号となりました。2017年11月1日の103号から全8号を発行しました。議会だよりは、年に4回発行しています。

5月1日号は予算特集、11月1日号は決算特集です。市民みなさんの為によりよい行政サービスが提供されるよう、市役所に対する要望事項や留意事項などを掲載してきました。

2月1日号、8月1日号は議場を飛び出して、商工会青年部、お年寄りの居場所づくり団体、国際交流団体との意見交換会を実施し、多様な視点を議会運営などに反映することに努めました。

改選後も引き続きの愛読をお願いしつつ、筆をおきます。

議会広報委員会

委員長 白井 健道
副委員長 片桐 勝寿
委員 山科 幸子
河村 孝豊
今野 孝
高橋 鉄夫
高橋 ひろみ

高橋 鉄夫
高橋 ひろみ