

# ひがしね 議会だより

HIGASHINE GIKAI PUBLIC INFORMATION...No.113

2020  
5.1





# 今こそ東根市民の結束を!



## 【市民の皆様へ】

56年ぶりに東京で開催される夏季オリンピック・パラリンピックに胸を躍らせ迎えた2020年が、このような状況になるとは誰が予想できたでしょうか。

新型コロナウイルス感染症の猛威は世界中に広がりを見せ、国内においては、政府が全国に「緊急事態宣言」を発令するなど、国民に及ぼす影響は甚大なものとなっております。

山形県内では、3月31日に第1例目の感染が確認されて以来、連日のように感染者の報告がなされ、今後の感染者数の増加が懸念されます。

東根市においても、公共施設の使用制限や小・中学校の臨時休校がなされるなど、市民の皆様には心身ともに大きなご負担をおかけいたしますが、市議会としましても、この取り組みに改めてご理解とご協力をお願いしたいと思います。

感染症対策の基本は「手洗い」と「咳エチケット」です。また、新型コロナウイルス感染症予防には、「3つの密」、密閉・密集・密接を避けることが大切になります。さらには、生活に必要なものを除いて、なるべく外出を控えていただくことが、ご自身やご家族を守ることに繋がります。

ひとりひとりの大切な命を守るために、市執行部と連携を図りながら、感染拡大防止に向けて、市議会として全力で取り組んで参ります。

令和2年5月1日 東根市議会議長 細矢 俊博

# 第1回定例会

【賛否が分かれた議案】

**ポイント1**

会派名	議員名	議第7号	議第24号	請願第3号
創生会	白井 健道	○	○	×
	高橋 鉄夫	○	○	×
	清野 忠利	○	○	×
政清・公明	河村 豊	○	○	×
	原田 利光	○	○	×
新会派	東海林克彦	○	○	×
	三宅 一人	○	○	×
	高橋 弓嗣	○	○	×
令和	滝口 公一	○	○	×
	元木十四男	○	○	×
中政クラブ	片桐 勝寿	○	○	○
	齋藤俊一郎	○	○	○
クラブ民	浅野目幸一	○	○	×
	佐藤 直	○	○	×
無会派	植松 宏	×	×	○
	山科 幸子	○	○	×
	高橋 光男	○	○	×
	細矢 俊博	議長	議長	議長

○＝賛成 ×＝反対

※議長は採決に加わりません。

この中から3項目を**ピックアップ!**

議論された案件	専決処分 の承認	当初予算	補正予算	条例改正	事件決議	同意人事	請願審査	委員会 発議
	・	・	・	・	・	・	・	・
	・	・	・	・	・	・	・	・
	・	・	・	・	・	・	・	・
	・	・	・	・	・	・	・	・
	1件	9件	5件	10件	7件	1件	1件	1件

※詳細は、市ホームページをご覧ください。

# 東根市のこんなことが決まりました

●会期 2月27日～3月19日

**ポイント1**



請願の審査結果は不採択となりました

請願第3号 「核兵器禁止条約について、政府が締結をする  
ことを求める」意見書の提出に関する請願

こんな意見がありました

【賛成意見】

核不拡散条約は核兵器の廃絶を目的に制定されたが、条約による核兵器保有国による核軍縮も実現していない。また、核兵器拡散の抑制についても、非加盟国の核兵器保有の問題があり、この条約の枠組みでの核廃絶は絶望的な状況である。この条約と不拡散条約とは相いれないものではなく、核兵器のない世界は東根市民の願い、人類の望みである。

【反対意見】

本条約は、核抑止力の正統性を損なう等日本の安全保障上重大な問題を引き起こし、核兵器保有国と非保有国間のみならず非保有国間の対立を深めている。政府は、1994年以降核兵器廃絶決議案を国連総会に提出し、核兵器のない世界の実現のため、2018年に「核軍縮の実質的な進展のための賢人会議」を立ち上げるなどの努力を継続している点を評価し、支持していくべきである。



ポイント2



国の令和元年度補正予算に伴い  
令和元年度予算を補正しました

議第32号 令和元年度東根市一般会計補正予算(第6号)

歳入歳出予算にそれぞれ3億6千574万2千円を追加し、予算総額が238億8千152万4千円となりました。令和2年度に繰り越され、事業は新年度に実施されます。

繰越明許費補正

農林水産業費	
担い手確保 経営強化支援事業	2,467万3千円
土木費	
社会資本整備総合交付金事業(道路改良)	6,100万円
社会資本整備総合交付金事業(橋りょう長寿命化)	6,500万円
教育費	
小学校ICT教育推進事業(GIGAスクール)	1億2,550万円
中学校ICT教育推進事業(GIGAスクール)	7,770万円

債務負担行為補正

新型コロナウイルスによる緊急経済対策 利子補給	R2年度～ R12年度まで
----------------------------	------------------

※繰越明許費……翌年度に繰り越して使用する予算

※債務負担行為……将来にわたって使用する予算の使い道、額を定めておくもの

ポイント3



空家の適正管理の条例が  
改正されました

議第9号 東根市空家等の適正管理に関する条例の一部を改正する条例の制定について

空家等に応急措置を講ずる場合において、当該空家等の所有者に通知することが困難である場合に対応するため、所要の改正がされました。

空家等に応急措置を講ずる場合において、所有者等に通知することが困難な場合に対応するための改正で公示をもって通知にかえること、また、緊急かつ、やむを得ないと認める場合には、応急措置後の公示ができるようにするものであるが、可能な限り、事前の公示に努めていただくよう要望した。

空き家の状況 令和元年10月1日時点(単位:戸)

ランク(※)	東根	東郷	高崎	神町	大富	小田島	長瀬	合計
Aランク	34	2	1	14	10	3	3	67
Bランク	62	20	13	25	16	13	9	158
Cランク	99	43	25	35	16	11	12	241
Dランク	12	8	4	2	2	1	1	30
合計	207	73	43	76	44	28	25	496

※ランク……山形県が示す構築物の老朽危険度

Aランク:修繕がほとんど必要ない

Bランク:多少の改修工事により再利用可能

Cランク:老朽化が著しい

Dランク:解体が必要と思われる

# 令和2年度予算を可決！

## 東根市のお金の使い道が決まりました。

新年度の収入と支出について、予算特別委員会を開催して慎重に審議しました。

3月9日は全体で、10日と11日には各常任委員会単位で、より詳細に審査をしました。審査された内容の一部を紹介します。

### 一般会計予算

212億2,800万円

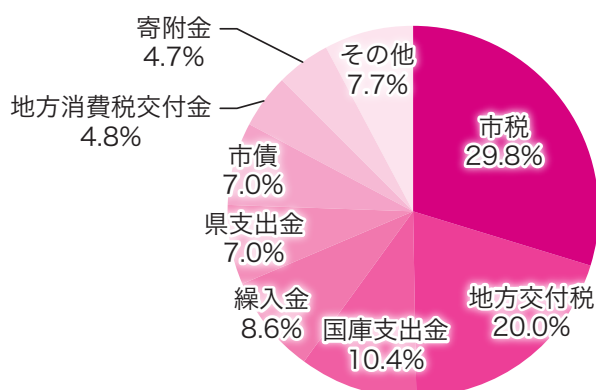

一般会計歳入

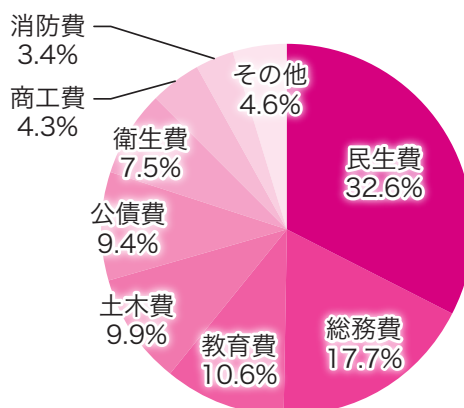

一般会計歳出

### 防災関連事業

予算額：941万8千円



新年度から「危機管理室」を新設する。近年は、自然災害が多発、大規模化し、感染症など迅速で適切な対応が必要である。

また、洪水ハザードマップ更新に伴う各地域での丁寧な説明に努めていただくなど、今後の業務の取り組みに大いに期待する。

### 特別会計予算総額

98億6,830万円

特別会計	金額
国民健康保険	49億300万円
東根財産区	150万円
介護保険	43億9,600万円
市営墓地	180万円
後期高齢者医療	5億6,600万円

### 企業会計

		収入(千円)	支出(千円)
水道事業	収益的	1,169,515	1,147,679
	資本的	41,799	832,577
工業用水道事業	収益的	224,653	222,931
	資本的	0	32,000
公共下水道事業	収益的	1,504,884	1,469,258
	資本的	1,205,959	1,292,640



## 米飯給食応援・地産地消推進事業

予算額：1,225万円

### 4月からの給食費

小学校：1食あたり 273円  
 (これまで262円 11円増額)  
 中学校：1食あたり 321円  
 (これまで305円 16円増額)

市立小中学校の給食費について、物価の上昇に伴い、小学校は21円、中学校は41円の増額が必要と試算されたが、市の支援事業の実施によって、上記の囲み欄の給食費の額に軽減されることになった。

「地産地消」促進のため、物資納入協会との更なる連携を要望した。

## 非常備消防事業

予算額：6,269万1千円



▲東根市消防団幹部による機能別消防団の先進的事例研修  
 (北海道深川市・令和元年11月11日)

地域防災力の中核的役割を担う、消防団について、地区外への転居や働き方の多様性により、団員の確保が難しくなっている。

個々人の能力を生かして活動する「機能別消防団・機能別消防分団」制度の導入や現役消防団員に対する優遇措置の積極的活用を要望した。

## 商業活性化事業

予算額：450万円



▶市内事業所内のEV充電器

本事業は市内商業の活性化を目的としたもので、新年度はEV充電器や、防犯カメラ設置に係る費用の補助を追加し、内容が拡充された。今後とも商店街の活性化や店舗の魅力向上につながるような、有効な取り組みへの検討を要望した。

## 有害鳥獣農作物被害防止対策事業

予算額：2,063万4千円



近年多発しているイノシシによる農作物への被害について、新年度は高崎地区で被害防止柵の設置等を予定。委員からは、地域と連携しながら被害防止対策に努め、県に対しても広域的な被害防止について働きかけて頂くよう要望した。

## 安全安心なまちづくり事業

予算額：481万7千円

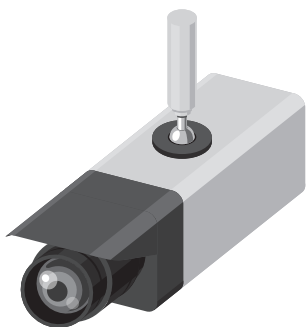

犯罪の未然防止と犯罪意識の抑制を図るため、公衆街路灯の設置や防犯活動を実施する。また、防犯カメラの設置を行う。設置場所は、設置基準に照らし合わせ、関係機関で構成される協議会で選定する。今後も、市民のニーズに寄り添った設置を要望した。

## 公共下水道事業

予算額：収益的支出14億6,925万8千円  
資本的支出12億9,264万円



効果的・効率的に経営を図るため、令和2年度から公営企業会計に移行する。汚水管渠の布設整備や雨水幹線整備の設計業務などの経費を予算化。公共下水道の維持管理に万全を尽くし、安定した経営に努めるよう要望した。

## 予防事業

予算額：1億3千676万1千円



これまでも感染症の予防抑圧と健康維持のため、定期予防接種を行っているが、令和2年10月より定期接種の対象に新たにロタウイルスが追加される。

## (仮称) 東根こども園整備事業

予算額：1億4千210万1千円



公設公営により、障害のある子どもや医療的ケアにも配慮した施設として、(仮称) 東根こども園を整備する。令和2年度は、実施計画、用地買収、造成工事等を行い、令和4年4月1日の開所を予定している。

## ●地球温暖化防止対策

### 2050年まで二酸化炭素排出・ 実質ゼロ「ゼロカーボンシティ宣言」



自民クラブ  
浅野目幸一 議員

地球温暖化防止と適応策  
について

**議員** 気候変動の影響とリスクを踏まえて、①果樹王国を守るための適応、②災害から守るための適応、③健康を守るための適応④自然生態系の分野における大ケヤキの樹勢について伺う。

**市長** 地球規模の気候変動を原因とした地域経済に及ぼす影響は、懸念する課題の一つとなっている。

①果樹王国ひがしねブランドを支える農作物への影響が懸念される。状況を的確に把握し情報の共有化に努めるとともに関係機関、生産者との連携を図りながら「果樹王国ひがしね」を名実ともに強化していく。  
②気象災害から守るための適応策として災害発生時適切な行動がとれるよう、地道な啓発活動等を通して被害の防止・軽減を図っていく。

③気温が高くなることで引き起こされる熱中症が懸念

される。水分等を取り、重症の場合は速やかに救急車を呼ぶよう注意喚起し、高齢者については、声掛け活動を行っていく。

**教育長** ④大ケヤキは、本市のシンボルとして長年親しまれ、国の特別天然記念物に指定されており、大変貴重な文化財である。気候変動による雨不足や、豪雪に対する対策など樹体を保護し、末永く健全な樹勢保持に努める。

地域気候変動適応計画の立案について

**議員** ⑤地域気候変動適応計画の立案、⑥ゼロカーボンシティについて、本市の施策に適応策をどう組み込むか伺う。

**市長** ⑤農林、自然災害など分野ごとにきめ細かな施策が必要となる。関連する施策等について横断的、総合的な連携を図りながら策定を行う。

⑥二酸化炭素の削減のための手段として、有資格者が

実施する「うちエコ診断」も含め、削減意識醸成のための啓発活動の実施について今後検討して行く。

#### 用語解説

※地域気候変動適応計画

気候変動適応法第12条に基づき、地方自治体に対し、策定するよう努めるものとされている。

※うちエコ診断

家庭の年間エネルギー使用量や光熱水費などの情報をもとに、専用のソフトを使って、気候やライフスタイルに合わせた省エネ、省CO2対策を提案するもの。



# 会派代表質問

※質問議員が責任を持って  
原稿を作成しています。



ひがしね創生会  
白井 健道 議員

## 日本の厳しい財政状況と自治体運営

### 2040年問題はすぐ目の前

将来世代への負の遺産  
国・地方の債務累増

**議員** 2025年、2040年問題が間近に迫っている。団塊ジュニア世代は、就職氷河期を経験し、無職・非正規も多く、貧困の高齢化が懸念される。医療、介護、年金、生活保護が増大し、1,100兆円を超える債務が更に増加する。しかし国、国民共に危機感が足りない。地方も償還財源の曖昧な臨時財政対策債残高が増加し、国同様自転車操業。楽観視はできない。本市の財政状況は。

**議員** 国は、2037年度には社会インフラの新規  
老朽化するインフラと  
予算不足 基金創設を

予算はゼロ、更新・維持管理費も不足と試算。将来に備えた基金を創設すべき。  
**市長** 国の交付金の状況や本市の財政状況、他自治体の基金設置の状況等を勘案して、設置の可否について研究したい。

#### 2025年問題

団塊世代が75歳に

#### 2040年問題

団塊ジュニアが65歳に  
高齢者数1人を  
現役世代1.5人で支える  
社会保障費の増加  
介護10.7兆円→25.8兆円  
医療39.2兆円→68.5兆円  
年金56.7兆円→73.2兆円

2040年



1.5人

将来世代に負の遺産を残さないため、負担は避けられない

#### 政策の優先順位付けが重要

**議員** 今後、少子高齢化が進行し、税収減が想定される。歳出見直し、効率化、そして政策の優先順位付けのため、導入の必要性を訴

えてきた、実績値・統計に基づいた政策評価のためのツール（主要な施策の成果報告書など）が有効。

**市長** 振興実施計画策定時に各事業の妥当性、有効性、効率性を評価。より精度の高いものとなるよう努める。成果報告書の導入も含め検証手法を研究したい。  
**議員** 将来への効果的な投資（例…農業の担い手確保、自然・景観を活かしたグランピング施設、ジビエレストラン、都心で不足するサービス付き高齢者住宅など）は必要。優先順位付けが重要であり、我々議員もその点を十分意識すべき。市民・行政・議会がワンチームとしてこれからの厳しい20年にチャレンジ！



▲サービス付高齢者住宅  
都市圏の高齢者移住で若者の  
雇用機会も確保

## ●西部地区に

### 新たな防災拠点整備を!

## ●公共工事平準化で

### 災害への即応能力向上!

## ●教育ICT環境の充実を!



政清・公明  
河村 豊 議員



安心して暮らすことのできるまちづくりを

**議員** 自然災害、感染症拡大防止等の危機管理、タイムリーな情報発信が重要。新設される危機管理室とは。

**市長** 情報の一元化、集約化を図り、迅速かつ適切な対応をする実効性のある組織体制。

**議員** 指定緊急避難場所が浸水地域になった小田島地区にネットゼロエネルギービル（ZEB）の整備を。

**市長** 西部地区に防災拠点となる施設整備実現に向けて早急に具体案を作る。

**議員** 公共工事の平準化

で、安定的に仕事ができ、計画的な休日取得も可能に。重機等の保有も促進され、地域の建設事業者の災害への即応能力も向上する。

**市長** 新たな手法の導入等、国、県及び周辺自治体の動向を調査する。

#### 福祉環境の充実

**議員** 障がい者グループホームの市内への設置を早急に重ねて要望する。

**市長** 1事業所が設置に向けて検討を進めている。

その必要性は、機会を捉えて事業所等に働きかける。

**議員** 子宮頸がん予防HPVワクチン接種と検診の積極的勧奨を。

**市長** 検診の周知、啓発に努め、ワクチン接種は、国の動向を注視する。

#### 教育環境の整備について

**議員** 教育現場へのICT環境の構築と教員のICT教育を。

**教育長** 令和5年度までに、市内小中学校に高速大容量インターネット環境と、児童・生徒1人1台のパソコン整備を実現したい。

ICT支援員の配置を検討するなど、新たな時代に対応できるように努める。



**議員** スクールソーシャルワーカーの配置状況、子どもへの対応は。

**教育長** 教育支援専門員がその役割を担い、諸課題の把握には、教員、心の教室相談員、適応指導教室指導員、スクールカウンセラー、子どもふれあいサポーター等が成果を上げている。

# 会派代表質問

※質問議員が責任を持って  
原稿を作成しています。

## ●コワーキングスペースC&Cひがしね

### を創業、企業連携の拠点に！

## ●若い女性の定着支援の充実を！



ひがしね市政クラブ  
片桐 勝寿 議員

コワーキングスペースの  
利用状況は

**議員** 本市の総合戦略の基本目標のうち「安定した雇用の確保」の個別施策で達成度が目標設定時より悪くなっている。「コワーキングスペースC&Cひがしね」の現在の利用の状況は、**市長** 運営している山形大学工学部ものづくり技術経営学地域価値創成研究所は、県内外の多くの企業とのつながりを活かし、企業の課題解決、マッチング、産学官連携の取り組みが得意。本市商工会と東京都荒川区の企業グループの交流により得た技術が、生産効率改善やコスト削減に繋がったり、山大工学部からの紹介で、新商品開発に繋がった事例もある。これまでの企業などからの相談は約100件、そのうちビジネスマッチングをサポートしたのは約30件、その半数が企業提携につながった。また、創業支援については5件の実績が出ている。

これらの実績により、利用者は、平成29年度1,692名だったが、平成30年度は2,212名と、約30%増加に繋がった。



本市の結婚・出産の  
取り組みは

**議員** 各自自治体で結婚・出産に対する取り組みがうまくいっていないのは、少子化ではなく、「少母化」が原因という指摘がある。2018～19年の1年間で出産適齢の女性が全国で約21万人減っている。出産適齢女性の出産数も30年前の半分以下というデータもある。本県から進学・就職を機に2017年1,300人の女性が減少している(資料)。若い女性をターゲットにした取り組みが必要と考える

### ◆資料

進学、就職者数の山形県への  
純流入(流入-流出)の推移

分類	2015年	2016年	2017年
進学者数(純流入)総数	-1,700人	-1,500人	-1,500人
進学者数(純流入)女性	-700人	-600人	-700人
就職者数(純流入)総数	1,400人	100人	-800人
就職者数(純流入)女性	1,100人	-300人	-600人
進学・就職者数(純流入)総数の合計	-300人	-1,400人	-2,300人
進学・就職者数(純流入)女性の合計	400人	-900人	-1,300人

地域経済分析システム「RESAS」のデータより

がどうか。  
**市長** 市内企業に対し、女性の職業生活における活躍の推進に関する法律、及び次世代育成支援対策推進法に基づく「一般事業主行動計画」の策定に向けた啓発等を行っている。また、コワーキングスペースC&Cひがしねの運営の中で、女性の起業に特化したセミナー等を開催し、起業機会の創出と、異業種による事業推進の連携を図っている。より効果のある情報提供や支援体制の充実を図り、取り組みを推進していく。



## ●東根市の

## 持続的な発展について



新会派 令和  
東海林克彦 議員

東根市の  
持続的な発展について

**議員** 転入等による人口増のため、工業団地整備や企業誘致についてどう考えるのか。

**市長** 工業団地の整備は、当面「産業創出基本計画」を踏まえて実施する。併せて既存の企業についてもこれまで同様継続して支援を行う。現在の世界情勢下、経済を取り巻く環境が大きく変化しており、様々な施策について柔軟に判断していく。

**議員** 国道48号の重要物流道路指定を受け、整備促進について今後どのように取り組むのか。



▲100%立地済みの大森工業団地

**市長** 脆弱区間のバイパス化整備については、仙台市より一定の理解が得られた。これを機に早期の整備実施に向け、仙台市、天童市、山形県とともに官民一体となった要望活動を進めていく。国道48号の高速化は五十年後、百年後を見据え躍進する東根を更なる高みに導く大きな柱である。

**議員** 旧国道と13号バイパスに挟まれた神町や市中央部の再開発等についてどう考えるのか。

**市長** 神町駅西地域の住環境や生活環境、併せて神町駅東西自由通路等については次期総合計画や都市計画マスタープランにおいて方向性を検討していく。なお、旧谷地街道の13号バイパス交差部整備は新年度より調査事業を実施する。

さくらんぼ東根駅西地区については社会情勢の変化や市民ニーズを踏まえ中長期的視点から方向性について整理していく。

**議員** 人口減少が著しい



▲高崎小学校（小規模特認校）

周辺部へ移住・定住を促進するために住宅助成事業などを拡充すべきでないか

**市長** これまで地域力向上のため道路等の基盤整備や小規模特認校制度導入等を行ってきた。定住促進事業助成では地区加算を設け周辺部への定住促進を図ってきたが東部や長瀬は厳しい状況である。特効薬はないが若者世代が地域に住み続ける観点からの支援について、他自治体の取り組みなどを参考に研究していく。

**議員** 子育て専用住宅や低廉な子育て団地の整備について、試験的に東部地区で検討されたい。

# 一般質問 Q & A

## ●インターネットと青少年を 取り巻く環境について ●学校におけるICT教育の 環境整備について



高橋 弓嗣 議員

青少年のインターネット  
利用状況について

**議員** 本市の青少年のインターネット利用状況はどうなっているのか？

**教育長** 今年度のインターネットに接続できる自分用の機器所有は、小学生75.4%、中学生92.6%。自分局のスマホ所有率は、小学生35.8%、中学生63.2%。微増傾向である。

ネットトラブルの現状と  
対処について

**議員** ネット利用やスマホの所持率が上がるとネットトラブルが懸念されるが本市の現状と対処は？

**教育長** いじめ調査では、インターネットで誹謗中傷等が増加していると回答した人数が増加している。SNS等による小さなトラブルも多く発生していると考えられ



る。指導においては看過できない課題である。

ネットリテラシーと  
指導について

**議員** 青少年もネットリテラシーを身に着けるべきと思うがどうか？

**教育長** ネットモラルの指導の他に講演会等も開催し、PTAにも周知している。使用のルール等、学校現場と連携し検討して行く。

GIGAスクール構想の  
今後の取り組みについて

**議員** GIGAスクール構想の本市の整備計画は？

**教育長** 令和5年度まで全学年の児童・生徒が端末を持ち、十分に活用できる環境の実現を目指す。本市は遅れることなく取組む。

指導体制について

**議員** 指導体制についてはどうなっているのか？

**教育長** 利用計画を定め、教諭に対する研修の実施、

### 用語解説

#### ※ICT教育

インターネットなどの情報通信技術を活用した教育手法

#### ※ネットリテラシー

インターネットを正しく使いこなすための知識や能力

#### ※GIGAスクール構想

児童・生徒向けの1人1台学習用端末と高速大容量の通信ネットワークを一体的に整備する構想

ICT支援員の配置の検討など、指導力の向上を図る。

セキュリティ対策について

**議員** セキュリティ対策はどうなっているのか？

**教育長** 新たな利用形態を踏まえた上で、安全性と利便性を両立させ、十分なセキュリティ対策を行う。



## ●令和=《共生社会》

### がん・認知症と共に生きる東根へ

## ●「子育てするなら東根市」に向けて

## ●東根版「国土強靱化地域計画」



齋藤俊一郎 議員

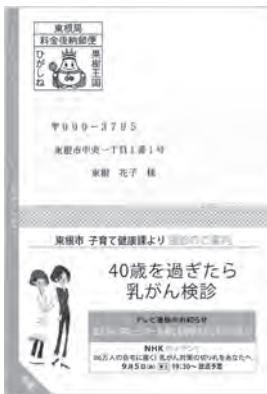

▲テレビ番組と連携した「がん健診の案内」

**がん・認知症対策から「共生社会」を展望する**

**議員** 共生社会には、病気の有無に関わらず、全ての人が安心と生きがいを持てるまちとの概念がある。

全国的に社会問題化する「がん対策と認知症対策」の現状を伺う。

**市長** NHKのテレビ番組と連携した健診率向上や若年層への検査助成を進めている。また、がんとの共生の観点から県と連携し、来年度から乳房補正具の新たな助成も予定している。認知症対策については、支援推進員を地域包括支援センターに配置し、サポートの養成に努め、初期集中支援チームによる重度化の予防支援も行っている。

**議員** 健康経営優良法人認定制度を提案する。認知症対策を担う、市社会福祉協議会への支援も要望する。

**「策定間近」東根市第二期子ども・子育て支援事業計画**

**議員** 次期計画の内容と今後の対応を伺う。

**市長** 令和4年に(仮称)東根こども園を開園し、0歳から5歳児までの一貫保育や障がい児などへ配慮した保育を行う予定である。

次期計画においては、未満児のニーズを適切に見込んだ上で、計画的に対処をしていきたい。

**議員** 1歳児へ特化した対策を求める。障がい児を受入れる幼保施設に新たな加算措置を提案する。

**「気候変動対策」防災・減災推進都市の実現を求める**

**議員** 前回の定例議会で取り上げ、策定の加速を要望した、東根版「国土強靱化地域計画」の策定状況と概要を伺う。

**市長** 年度内の策定について指示をしている。

概要は、起きてはならない最悪の事態を想定し、現状について分析評価を行い、強靱化の進捗状況を把握するため目標指数も設定する。



▲政府による国土強靱化PRポスター

**議員** 暖冬、少雪による農業への影響と対策は。

**市長** 果樹の防霜対策に効果がある散水について、例年の3月中旬から実施していた通水を2月21日に前倒しするなど、今後も対策に万全を期していきたい。



# 一般質問

※質問議員が責任を持って  
原稿を作成しています。

## ●東根・東根北インターチェンジの アクセス道路整備

## ●異常気象（暖冬）に対する対応を

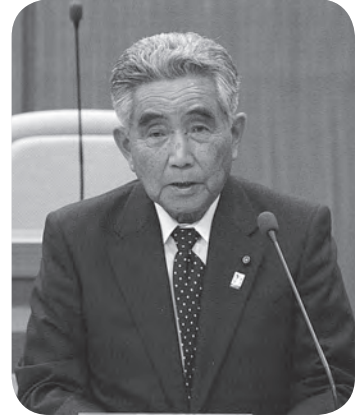

清野 忠利 議員



I-Cアクセス道路整備

**議員** 東北中央自動車道の全線開通に伴って東根インターチェンジ（I-C）や国道287号の混雑が予想される。新庄市など北側地域から利用される方々は無料区間最終の東根I-Cで降り、国道287号や県道山形空港線などを通ることが予測され、周辺地域への影響が懸念される。現在でも河北町方面からの車両により、朝晩の通勤時間帯には、道路沿線住民の方々は国道287号の出入りに苦労している。国道287号の4

車線化は急務である。また、東根北I-C周辺についても側道の整備等が必要である。

**市長** 全線開通となれば、国道287号は相当の混雑が発生するものと予想される。4車線化に向け、県では令和2年度調査事業の予算要求を行っているという。天童市乱川と大富中学校南側交差点を結ぶ主要地方道山形天童線についても令和10年度までに完成予定となっている。国道287号と山形天童線が整備されれば、東根I-Cから国道13号及び天童山形方面への混雑は、相当緩和できるものと期待されている。今後とも県に対し、早期完成に向け強く要望していく。

### 暖冬への対応

**議員** 今年の異常気象「暖冬」により各方面への心配が市民に広がっている。**市長** この冬は過去に例をみない暖冬の影響により降雪量も少なく、農業用水

が不足するのではとの声もあがっている。

本市では関係機関による会議を定期的開催し、農作物等の生育概況や被害対策、技術指導等について協議し、情報の共有化に努め、生産者に対して今後の天候の見通し、農作物被害対策、技術指導等の周知を行っている。今後は、生産者や関係機関との連携をさらに強化し、迅速かつ的確な情報の提供等を行っていく。



## ●教員の変形労働時間制は

### 長時間労働をさらに悪化させる！

## ●国保税の負担は限界！

### 一般会計からの繰り入れはできないか



植松 宏 議員

教員の変形労働時間制

**議員** 国では公立学校に「1年単位の変形労働時間制」を導入し、社会問題となっている教員の長時間労働を覆い隠そうとしている。本市ではこの制度をどのようにとらえるか。また導入する予定はあるのか。

**教育長** 本市における教員の時間外労働は、部活動運営の見直しや、校長のリーダーシップ等により減少傾向にある。一過性の結果とならないように、今後も縮減に向けて努力していく。変形労働時間制については、制度の内容等について精査

### 用語解説

#### ※変形労働時間制

政府が学校における働き方改革として1年間を繁忙期と閑散期に分け、繁忙期の勤務時間を1日最大で10時間まで延長し、逆に閑散期の勤務時間を短縮しようとする制度

**議員** 市の国民健康保険の現状は、今でも高い国民健康保険税を、更に上げる案となっているが市民の負担は限界ではないか。今後の見通しはどうか。

**市長** 本市の国保会計は、歳入の減に対し歳出増が続き、その不足額は年間1億2千万円以上と試算してい

#### 国保税の値上げ案について

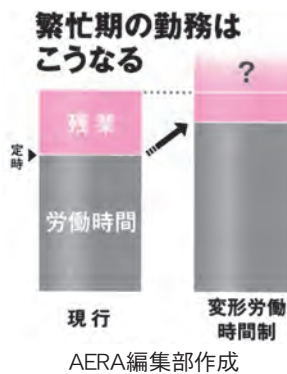

し、その効果や課題について慎重に研究していく予定。

**議員** 時間外労働は今後どのように管理・削減して行く予定か。

**教育次長** これまでは期間を区切った調査だったが、来年度からは年間通して勤務時間を把握できるよう準備を進めている。

#### 国民健康保険税改定

年度	一人当たり保険税額	前年度対比改定率
令和元年度(現行)	100,451円	-
令和2年度	108,669円	108.2%
令和3年度	113,884円	104.8%
令和4年度	117,780円	103.4%

**議員** 被保険者1人当たりの年間平均所得は約100万円ということだが、国保税の平均額はいくらか。国保税は社会保障の一環でもあり、一般会計からの繰り入れも考えるべきではないか。

**市民生活部長** 被保険者1人当たりの国保税額は、平均10万円前後。なお、一般会計から国保会計への繰入れ措置は、国から早期解消を求められており実施の予定はない。

る。令和4年までの間に、収支均衡を図ること目標にして税率改定が必要と判断した。



# 一般質問

※質問議員が責任を持って  
原稿を作成しています。

## 異常気象で頻発する大雨、暖冬など

### ●災害に強いまちづくり

## 子育て支援は未来への投資

### ●子育てニーズと学童保育



山科 幸子 議員



▲写真提供：新潟県

#### ① 防災・減災対策 総合計画等への取組み

**議員** 近年、大雨による市街地の道路や住宅が一気に浸水する事例が頻発している。開発が進む住宅地は、従来の雨水排水機能では処理できない。側溝基準の見直しや高い浸透性を持つ舗装工法の活用など、防災・減災について第5次総合計画・第2次都市計画マスタープランの策定状況は。

**市長** 防災・減災等は第5次総合計画では重要な位置づけで、新たなハザードマップ対応、雨水排水処理機能の強化など、今後さらなる施策の充実が必要となるだろう。現在基本構想の策定作業をすすめており、都市計画マスタープランはこれに即して進めていく。

#### ② 農業の水不足対策

**議員** 異常気象は、農業に大きな影響を及ぼす。白水川ダム利水事業である畑地かんがいの整備拡大についてはどうか。

**市長** 地下埋設管による農業用水供給は、気象に左右されず果樹栽培に大きく寄与している。受益面積拡大には多くの課題があり、今後の動向を注視して適切に対応していく。

#### ③ 危機管理室の設置

**議員** 4月から設置の危機管理室は、窓口一本化で市民はわかりやすく心強い。集中豪雨の土嚢の準備など、緊急時の迅速な対応に大いに期待する。

#### 最新子育て支援ニーズ

**市長** 国の保育料無償化等による影響はほとんどない。近年は共働きや核家族化により、3歳未満児の施設利用のニーズが増加して

いる。今後子育てニーズの変化に注視していく。



#### 放課後児童クラブ事業

**議員** 子供の居場所として重要な放課後児童クラブについて、市の考えは。

**市長** 組織の成立ちや運営体制も違うことから、指定管理者制度を導入し地域の実情に合った運営を尊重してきた。近年は登録数の増加や国の支援制度もあり、年々予算規模が大きくなってきており、助言・指導などを通して支援している。  
**議員** 施設によっては繰越金や積立金が0円く多額であったりと、運営等に差がある。公設の児童施設なので、利用者に沿った格差のない運営を要望する。



## ●安全安心な地域づくり

今後の高齢化に対応した支援策の充実強化を！  
 -2025年問題(超高齢化社会への突入)に向けて-



高橋 鉄夫 議員



地域が連携し支え合う  
 高齢者支援の体制づくりを

**議員** 地域包括ケアシステムの深化・充実への取り組みは。

**市長** 医療機関や介護施設等の関係機関、薬剤師や栄養士等の多職種間の連携を図りながら、地域の実情に合った各種施策に取り組みている。

**議員** 生活支援体制整備の充実に向けた取り組みは。  
**市長** 令和元年度から生活支援コーディネーターを3名に増員し、地域の支え合い研修会を東部、中部、

西部の3カ所で開催し、地域の困りごとの把握や助け合いの意識醸成に取り組んでいる。

**議員** 生活支援コーディネーターの市民への周知は。  
**健康福祉部長** 市報や「おれんじレター」の機関紙、また、民生委員の研修会や地域の支え合いの研修会にも直接出向き活動や取り組み等を紹介している。

### 介護予防事業の充実と地域活動の推進を

**議員** 高齢者が介護予防に取り組むための環境づくりは。

**市長** 市内7地区に設置した健康遊具の活用促進はもとより、令和2年度から理学療法士を雇用し、個別の機能改善に向けた指導、助言を行う支援事業を新設して介護予防の充実を図っていく。

**議員** 高齢者の地域活動参画への取り組みは。  
**市長** 市内各所でおこなわれる地域活動に、高齢者



が関わりやすい環境づくりをあらゆる機会に促していく。また、住民主体で取り組んでいる高齢者サロン等の活動が益々活発となるよう地域に働きかけていく。  
**議員** 今後は、市や社会福祉協議会、老人クラブなど、関係団体が地域における多世代交流の場、世代を超えた活躍の場を創出し、高齢者自身が地域づくりの主役として活躍できる地域文化醸成のための連携の強化を図っていただきたく要望する。

# 広域組合議会等概要報告

## ピックアップ

- 山形県後期高齢者医療広域連合議会  
2月定例会 2月13日開催
- 東根市外二市一町共立衛生処理組合議会  
2月定例会 2月18日開催
- 河北町ほか2市広域斎場事務組合議会  
第1回定例会 2月21日開催
- 北村山広域行政事務組合議会  
第1回定例会 3月23日開催
- 北村山公立病院組合議会  
第1回定例会 3月24日開催

### 北村山公立病院組合議会

北村山公立病院事業の設置等に関する条例の一部を改正する条例の制定、令和2年度北村山公立病院組合事業会計予算など、7議案を原案の通り可決しました。

#### ◎令和2年度予算

こんな意見がありました

**議員** 令和2年度予算は約2億9千万円の赤字予算となっているが、その解消の考え方を伺う。

**事務長** 厳しい予算編成であるが、①医師の確保②関係医療団体との連携などにより、患者様に利用していただく収益を上げていくよう努める。

#### ◎病院事業設置条例

4月1日から「消化器内科」が設置され、診療が開始されます。

※担当医師、日程などの詳細は病院ホームページから確認できます。

#### ◎事務長の任命について

清野敬信氏が引き続き事務長に任命されました。

## 令和2年度広域組合議会等予算

(円)

組合議会等			区分	予算	負担金※	本市負担額※ (負担割合)
北村山公立病院組合議会	収益的収支	事業収益		5,511,135,000	661,234,000	327,679,024 (49.6%)
		事業費用		5,805,492,000		
	資本的収支	収入		768,184,000		
		支出		1,015,363,000		
東根市外二市一町共立衛生処理組合議会				2,370,865,000	947,692,000	304,832,000 (32.2%)
山形県後期高齢者医療広域連合議会	一般会計			612,009,000	611,140,000	977,621,296 概算
	特別会計			151,754,697,000	25,444,618,000	
河北町ほか2市広域斎場事務組合議会				63,073,000	62,632,000	29,783,000 (47.6%)
北村山広域行政事務組合議会				97,612,000	87,503,000	33,117,000 (37.8%)

※負担金、本市負担額は交付税を除いた額を掲載しています。



## 将来の夢

高崎小学校 6年

岡田

晴さん

私の将来の夢は、薬剤師になることです。風邪をひくと、いつも薬をも

らいます。その時に薬剤師の人が働いているところを見かけます。いつも



人々を助けるためにがんばっている姿が、とても頼もしく思えて、薬剤師になりたいと思うようになりました。

小さいころから、人を助ける仕事がしたいと思っています。薬剤師の仕事が、薬を調合したり、たくさんの種類の薬の効果や副作用を覚えたりする仕事だと家族から聞き、難しく思うだと思いました。しかし、人を助けるために、

大変な日々の中でも一生懸命働く姿にあこがれ、今でも小さいころからの夢を目指しています。これからは、薬剤師になるという夢を実現するために、多くのことに積極的に挑戦し、大勢の人を助けられる人になりたいです。

### 令和2年第2回定例会 日程のお知らせ

6月9日から  
6月22日まで  
開催予定

6月9日(火) 開会  
本会議  
予算特別委員会  
6月11日(木) 本会議 (一般質問)  
12日(金) 本会議 (一般質問)  
16日(火) 本会議 (総括質疑)  
予算特別委員会  
各常任委員会

6月17日(水) 各常任委員会  
22日(月) 予算特別委員会  
本会議  
閉会

※ 日程は、招集告示後の議会運営委員会を経て、定例会初日の本会議で正式決定します。詳しくは議会事務局にお問い合わせください。

令和2年第1回定例会では、延べ66名の皆様に議会を傍聴していただきました。

### 編集後記

新年度がスタートしました。新型コロナウイルスの感染症拡大防止のため、卒業式や入学式は規模を縮小しての開催、各種イベントはほとんどが中止になり、市内の公共施設も利用できない状況にあります。

緊急事態宣言が出されましたが、冷静に行動し不要不急の外出を控え、うがい手洗い・咳エチケット等感染予防の徹底を図り、一刻も早い終息を望むものです。令和2年第1回定例会が終了しました。一般会計予算は、5年連続で200億を超える大型予算になり、各分科会で慎重に審議され、本会議にて可決されました。議会だよりは今後とも親しみやすい紙面づくりに努力してまいります。皆様のご意見、ご感想をお気軽に寄せ下さい。

#### 議会広報委員会

委員長 片桐 勝寿  
副委員長 高橋 弓嗣  
委員 三宅 一人  
齋藤 俊一郎  
山科 幸子  
植松 宏  
高橋 光男

問い合わせ (議会事務局) TEL (42) 1111 (内線4111) ・ FAX (43) 1178  
E-mail: gikai@city.higashine.yamagata.jp

